

施設利用上の諸注意（4階団体利用者）

チェックイン・チェックアウト

< チェックイン > **午後3時**から（これより早い場合は、入室が可能かフロントで確認してください。）

< チェックアウト > **退所点検**を受け、**午前10時**までにはフロントにお部屋の鍵を返して、精算を済ませてください。

部屋の使用について

< 入 室 > **全室オートロック方式**です。ドアの開け方は、キーを右または左に少し回したままドアを押します。
キーを閉じ込めた時の連絡は**内線6**（21：00以降は内線111）

< 室内の使い方 > ○お部屋での**飲食・喫煙は禁止**です。（談話コーナーをご利用ください。）
○室内備え付けのスリッパのご利用は**2階**までです。（1階ではご遠慮ください。）
○シーツ・布団カバー・枕カバーは、4階中央山側のリネン室前に準備しております。
お部屋の人数分だけお持ちになってください。
○**2段ベッド**になっていますので、昇り降りには十分注意してください。布団の置き方は下記の図に沿って行ってください。
○窓の前にある**エアコンの上部噴出し口**は破損しやすいため、**絶対に座らない**ようにしてください。
○午後10時以降は、部屋で静かに過ごしてください。**廊下での会話や足音は響きます**ので、他の団体や一般のお客様のご迷惑となりますので、ご協力願います。

< 退 所 時 > ○リネン類（シーツ類）は部屋ごとに**風呂敷包みの要領**で1つにまとめ、リネン室にお返しください。
○清掃、寝具の整理、部屋の整頓をして入室時の状態にしてください。

【退所時のチェックポイント】

スリッパ（8足分あって、きちんとならべてあるか）
布団・枕（右の図のようになっているか）
ごみ箱（空になっているか、所定の場所にあるか）
窓があげてあるか（常時開放しています）
ハンガー（所定の場所に8本かけてあるか）
忘れ物はないか
ごみを 空カン・ペットボトル・それ以外に
分別して捨てているか

寝具の位置とたたみ方の図

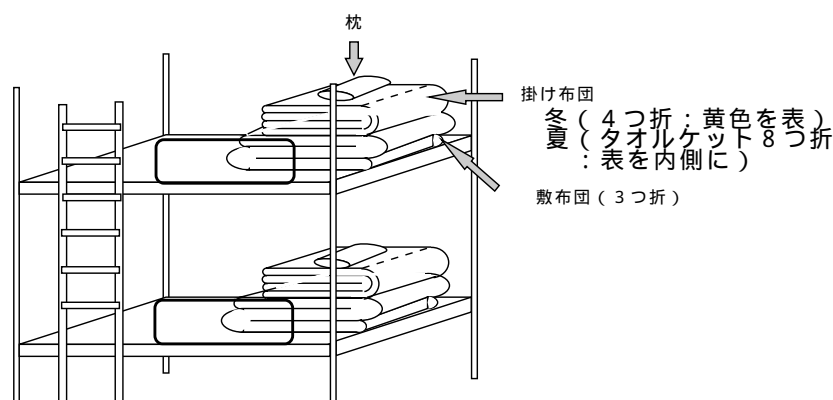

そ の 他

< 食 事 > 場 所 2階レストラン ふうもん
時間帯 朝 食 7:00~ 8:30
昼 食 12:00~ 13:30
夕 食 17:30~ 19:30

団体食の朝食・夕食はバイキング形式でおかわり自由となっています。しかし、個数制限のあるものもありますので、事前のご指導をお願いします。

< お 風 呂 > 場 所 4階団体浴室（男湯・女湯） 1度に40人程度入浴可能です。時間帯 **4:00~ 10:00**

< 活動打ち合わせ > 毎日、**午後5時**になりましたら、事務室において各利用団体の**責任者打ち合わせ会**を行います。
内容はその日の午後5時から次の日の午後5時までの活動計画の内容確認および変更の受付です。

< そ の 他 > ○浴衣・タオル・歯磨きセット等のサービスは行っていません。
○**非常口の確認を必ず行ってください。**
○ご相談・ご用の際は、お近くの**内線電話**をご使用ください。

フロント(6番) 事務室(126番) 午後9時以降(111番)

不明な点がございましたら、お気軽に**電話・FAX**等でお問い合わせください。